

Článok 255A – 2013

Zvláštne predpisy pre Super 2000 (Rallye) / WRC

Specific Regulations Regulations for Super 2000 (Rallies) / WRC

Upravený Článok - Modified Article	Vstupuje do platnosti - Date of application	Dátum vydania - Date of publication
5.1.1.e	Okamžite - Immediate (clarification)	11.03.2013
5.1.4a	Okamžite - Immediate (correction)	11.03.2013
7.6	Okamžite - Immediate (clarification)	11.03.2013
5.1d	2014	11.03.2013
5.7.4	2014	01.07.2013
5.9	2014	01.07.2013

ČI. 1	HOMOLOGÁCIA	HOMOLOGATION
	<p>Toto je oficiálne potvrdenie vydané FIA o tom, že Super 2000 Rally Kit Variant modelu zvláštneho vozidla, predtým homologovaného v Skupine A (potrebná informácia musí byť pripojená k odseku doplnkových informácií listu VK-S2000-Ra), bol vyrobený v dostatočnom počte sériovej produkcie a vyhovuje požiadavkám homologačných predpisov pre Super 2000 Rally.</p> <p>Dodávané varianty (VF) homologované v Cestovných vozidlách (Skupina A) sú platné aj pre typy Super 2000 Rally.</p> <p>Všetky produkčné varianty (VP) sú platné pre typy Super 2000 Rally.</p> <p>Voliteľné varianty (VO) z listu pre Cestovné vozidlá (Skupina A) nie sú platné pre vozidlá typu Super 2000, pokiaľ sa nevzťahujú na :</p> <ul style="list-style-type: none"> - strešné okno (vrátane strešnej ventilácie s klapkou); - držiakov sedadla a uchytenia ; - montážnych bodov bezpečnostných pásov ; <p>Super Produkčné Voliteľné Varianty (SP) nie sú platné pre vozidlá typu Super 2000.</p> <p>Evolúcie typu (ET), varianty Kit (VK, VK-S1600 a VK-Super 2000-Rally), homologované v Skupine A nie sú platné pre vozidlá typu Super 2000.</p> <p>Voliteľné varianty Super 2000 sú platné len pre vozidlá typu Super 2000.</p>	<p>This is the official certification made by the FIA that the Super 2000 Kit Variant of a model of a specific car, previously homologated in Group A (the necessary information must be added in the complementary information section of the VK-S2000-Ra form), has been made in sufficient series production numbers and meets the requirements of the homologation regulations for Super 2000-Rallies.</p> <p>The Supply Variants (VF) homologated in Touring Cars (Group A) are also valid for cars of the Super 2000-Rallies type.</p> <p>All Production Variants (VP) are valid for cars of the type.</p> <p>Option Variants (VO) of the Touring Cars (Group A) form are not valid for cars of the Super 2000 type, unless they refer to:</p> <ul style="list-style-type: none"> - sun roof (includes the roof vents with a flap) - seat supports and anchorages - safety harness mounting points <p>Super Production Option Variants (SP) are not valid for cars of the Super 2000 type.</p> <p>Evolutions of the type (ET), kit variants (VK, VK-S1600 and VK-Super 2000-Rally) homologated in Touring Cars (Group A) are not valid for cars of the Super 2000 type.</p> <p>Super 2000 Option Variants are only valid for cars of the Super 2000 type.</p>
	<p>ČI. 2 POČET MIEST</p> <p>Vozidlá musia mať minimálne štyri miesta v súlade s rozmermi definovanými pre cestovné vozidlá (Skupina A).</p>	<p>NUMBER OF SEATS</p> <p>Cars must have at least four places, in accordance with the dimensions defined for Touring Cars (Group A).</p>
	<p>ČI. 3 POVOLENÉ, ALEBO POVINNÉ ÚPRAVY A PRIPOJENIA</p> <p>3.1 Všetky úpravy, ktoré nie sú povolené zýmzo predpisom sú vyslovene zakázané. Povolené úpravy nemôžu viesť k nepovoleným úpravám.</p> <p>3.2 Všetky diely homologované v liste Variant-Kit Super 2000 Rally musia byť použité úplne. Tieto diely nesmú byť upravované.</p> <p>Počas kalendárneho roku, v ktorom bol homologovaný "Joker", sa môže použiť diel homologovaný v Errate, alebo diel predtým homologovaný pod podmienkou, že :</p> <ul style="list-style-type: none"> - Použitie nového dielu bude uvedené v jeho technickom preukaze. Od uvedeného dátumu sa potom nebude môcť použiť starý diel - Všetky "Jokery" homologované v priebehu kalendárneho roku sa musia použiť súčasne. 	<p>MODIFICATIONS AND ADJUNCTIONS ALLOWED OR OBLIGATORY</p> <p>All the modifications which are not allowed by the present regulations are expressly forbidden. An authorised modification may not entail a non-authorised modification.</p> <p>All the parts homologated on the Super 2000 Rally Kit Variant (VK-S2000-Rally) form must be used in their entirety. These parts must not be modified.</p> <p>During the calendar year of the homologation of a "Joker", it is possible to use the part homologated in Erratum or the part previously homologated under the following conditions.</p> <ul style="list-style-type: none"> - The use of the part homologated as "Joker" on a car will be noted on its technical passport. - It will no longer be possible to use the old part as from the date specified.

- 3.3** Diely, ktoré nie sú zahrnuté v rozšírení homologačného listu Super 2000 Rally podliehajú nasledovným podmienkam :
- Jediná práca, ktorá môže byť vykonaná na vozidle je tá, ktorá súvisí s jeho bežnou údržbou, alebo s výmenou dielov poškodených používaním, alebo nehodou.
 - Hranice povolených úprav a montáží sú uvedené ďalej. Okrem týchto dielov, každý iný diel opotrebovaný používaním, alebo nehodou môže byť nahradený len originálnym dielom zhodným z poškodeným.
- Okrem dielov zahrnutých v rozšírení Super 2000, vozidlá musia byť prísne sériovo vyrobené a identifikovateľné podľa informácií určených v homologačnom liste.

Previsy :

(články 209a) a 209b)) homologačného listu môžu byť merané podľa návodu popísaného na Obrázku 255A-1.

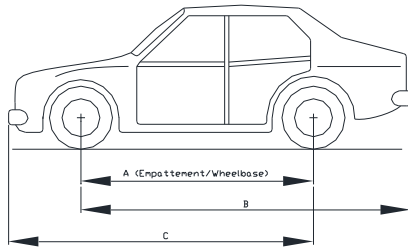

La tolérance de +/-1% s'applique à A, B, C

The tolerance of +/-1% applies to A, B, C

Exemple :

Empattement = 2580 mm / Porte à faux avant = 780 mm

Wheebase = 2580 mm / Front overhang = 780 mm

C doit être compris entre les valeurs suivantes :

C must be between the following figures :

$(2580+780)-1\% < C < (2580+780)+1\%$

$3326.4 \text{ mm} < C < 3393.6 \text{ mm}$

255A-1

Články 251, 252 a 253 FIA Prílohy J r zostávajú v platnosti , ale články uvedené v týchto predpisoch a v rozšírení homologačného listu Super 2000 Rally majú prednosť.

Articles 251, 252 and 253 of the FIA Appendix J remain applicable, but the articles set out in the present regulations and the Super 2000 Rally Kit extension form have predominance.

3.4 Materiál

- a) Použitie titánových, horčíkových zliatin, keramicých a kompozitných materiálov je zakázané, okrem dielovmontovaných na (sériovom) modeli, z ktorého je rozšírenie Super 2000 odvodené. Sklenené vlákna sú povolené. Titánová zliatina je dovolená pre rýchlospojky brzdového obvodu.
- b) Použitie uhlíkových a aramidových vlákien je povolené pod podmienkou, že je použitá len jedna vrstva vlákna.
- c) Bočné ochrany karosérie môžu byť z niekoľkých vrstiev aramidového vlákna.
- d) Poškodené závitky môžu byť opravené prerezaním nového závitú rovnakého vnútorného priemeru (typ "helicoil").
- e) Matky a skrutky : v celom vozidle môžu byť matky a skrutky nahradené inými matkami a skrutkami a môžu mať akýkoľvek poisťovací spôsob (podložka, samoistiaca matica a pod.).
- f) Pridanie materiálu a dielov : akékoľvek pridanie materiálu a dielov je zakázané, pokiaľ to nie je dovolené zvláštnym článkom v týchto predpisoch.

Material

The use of titanium alloy, magnesium alloy, ceramics and composite material is prohibited except for parts mounted on the (series) model from which the VK-S2000-Rally extension is derived. Glass fibre is authorised. Titanium alloy is permitted for quick release connectors of the braking circuit.

The use of carbon or aramid fibre is authorised on condition that only one layer of fabric is used.

The side protections of the bodywork may be made of several layers of aramid fibre.

Damaged threads can be repaired by screwing on a new thread with the same interior diameter ("helicoil" type).

Nuts and bolts: Throughout the car, any nut, bolt, screw may be replaced by any other nut, any other bolt, any other screw and have any kind of locking device (washer, lock nut, etc.).

Addition of material and parts: Any addition of material or parts is forbidden unless it is specifically allowed by an article in these regulations.

Čl. 4 MINIMÁLNA HMOTNOSŤ**MINIMUM WEIGHT**

- 4.1** Toto je skutočná hmotnosť vozidla bez jazdca, spolujazdca a ich výbavy. Výbava pozostáva z :
 - helma jazdca + zádržný systém hlavy
 - helma spolujazdca + zádržný systém hlavy
 Nikdy počas podujatia nesmie vozidlo vážiť menej.

V prípade sporu pri vážení, musí byť kompletná výbava jazdca a spolujazdca (pozri vyššie) vybratá, toto zahŕňa aj prilby, ale bez vonkajších slúchadiel, ktoré môžu ostať vo vozidle.

 Použitie záťaž je dovolené pri splnení podmienok Článku 252-2.2 "Všeobecných predpisov".
- 4.2** Minimálna hmotnosť je 1200 kg pri splnení podmienok Článku 4.1 (a s len jedným rezervným kolesom).

This is the real weight of the car, with neither driver nor co-driver nor their equipment. The equipment comprising the following:

- driver's helmet + head restraining device
- co-driver's helmet + head restraining device.

 At no time during the event may a car weigh less than this minimum weight.

In case of a dispute during weighing, the full equipment of the driver and co-driver (see above) must be removed; this includes the helmet, but the headphones external to the helmet may be left in the car.

 The use of ballast is permitted in the conditions provided for under Article 252-2.2 of the "General Prescriptions".

The minimum weight is 1200 kg under the conditions of Article 4.1 (and with only one spare wheel).

Kombinovaná minimálna hmotnosť vozidla (pri splnení podmienok Článku 4.1 a len s jedným rezervným kolesom) a s posádkou (jazdec + spolujazdec) je 1360 kg.
Keď je vo vozidle druhé rezervné koleso musí byť toto pred vážením vybrať.

The combined minimum weight of the car (under the conditions of Article 4.1 and with only one spare wheel) and crew (driver + co-driver) is 1360 kg.

When two spare wheels are carried in the car, the second spare wheel must be removed before weighing.

Čl. 5

5.1 Motor

Nominálny objem valcov vozidla v prevedení Kit (Super 2000 Rally Kit Variant) je obmedzený na maximálne 1600 cm³ (preplňované motory).

a) Plastové kryty

Kryty motora vyrobené z plastických materiálov, ktoré zakrývajú mechanické diely v motorovom priestore, sa môžu odstrániť, ak plnia len estetickú funkciu.

b) Skrutky

Skrutky môžu byť zamenené pod podmienkou, že, náhrada je zo železného materiálu.

c) Tesnenia

Ľubovoľné.

d) Materiál

Ak je v súlade s týmito predpismi použitý kompozitný materiál, musí byť ohňovzdorný.

Vonkajšia plocha dielu musí mať dodržať prijímaciu hladinu V0 normy US "UL94" (ohňovzdorná kapacita).

5.1.1 Dodávka paliva a elektronika

a) Meniteľná geometria sacieho a výfukového potrubia je zakázaná.

Ak je ním vybavené sériové vozidlo musí byť vyradené z činnosti.

Sacie a výfukové potrubia musia byť homologované
Výrezanie časti prepážky v motorovom priestore za účelom uchytenia jedného, alebo viacerých vzduchových filtrov je možné, ale takéto otvory sú prísne obmedzené len na tie časti, ktoré sú nutné pre túto montáž (pozri Obr.Dessin 255-6).

b) Turbokompresor / výmenník / restriktor

Systém preplňovania musí byť homologovaný.

Držiaky a umiestnenie výmenníka sú ľubovoľné (pod podmienkou, že je v motorovom priestore).

Potrubia medzizariadeniami preplňovania, medzichladičoma zberné potrubie sú ľubovoľné (pod podmienkou, že ostávajú v motorovom priestore), ale ich jediná funkcia je viesť potrubie a spájať rôzne časti dohromady.

Potrubie chladiaceho vzduchu pred výmenníkom je ľubovoľné.

Uchytenie ventilátorov na výmenník je dovoľané, ale ventilátory musia byť homologované.

Vzdialenosť medzi zadnou stenou činnnej plochy chladiča a zadnou časťou lopatiek ventilátora musí vždy byť maximálne 150mm.

Medzi činnú plochu chladiča a chladiaci ventilátor môže byť vložené potrubie.

Napriek tomu nesmie celkový objem medzi restriktorom a klapkou (klapkami), pri preplňovaných motoroch, presiahnuť 20 litrov.

Vozidlá musia byť vybavené restriktorom, uchyteným na skriňu kompresora.

Všetok vzduch privádzaný do motora musí prechádzať týmto restriktorom, ktorý musí spĺňať nasledovné:

Maximálny vnútorný priemer restriktora je 33 mm, dodržaný na minimálnej dĺžke 3 mm, meranej po prúde plniaceho vzduchu v rovine kolmej k osi otáčania, umiestnenej maximálne 50 mm proti prúdu od roviny prechádzajúcej začiatkom najvyšších pracovných miest lopatiek kompresora (pozri Dessin 254-4).

Engine

The nominal cylinder capacity of the car equipped with the kit (Super 2000 Rally Kit Variant) is limited to a maximum of 1600 cm³ (turbocharged engine).

Plastic shields

Engine shields made of plastic material, the purpose of which is to hide mechanical components in the engine compartment, may be removed if they have a solely aesthetic function.

Bolts

The screws and bolts may be changed, provided that the replacements are made from ferrous material.

Gaskets

Free.

Material

If a composite material is used in accordance with the present regulations, it must be fire-retardant.

The external face of the part must have a V0 level of acceptance respecting the "UL94" US standard (fire-retardance capability).

Fuel supply and electronics

Variable geometry intake and exhaust manifolds are prohibited.

If the series-produced car is equipped with one, it has to be deactivated.

Intake and exhaust manifolds must be homologated.

It is possible to cut out a part of the bulkhead situated in the engine compartment for the fitting of one or more air filters or for the intake of air; however, such cut-outs must be strictly limited to those parts necessary for this installation (see Drawing 255-6).

Turbocharger / Exchanger / Restrictor

The Supercharged system must be homologated.

The supports and the position of the exchanger are free (on condition that it is installed in the engine bay).

The pipes between the Supercharging device, the intercooler and the manifold are free (on condition that they remain in the engine bay), but their only function must be to channel air and to join various parts together.

The air cooling lines upstream of the exchanger are free.

The fitting of fans on the exchanger is authorised but the fans must be homologated.

At any time, the maximum distance between the rear face of the exchanger core and the rearmost part of the cooling fan blades is 150 mm.

A duct may be fitted between the exchanger core and the cooling fan.

Furthermore, for a turbocharged engine, the total volume between the restrictor and the butterfly (or butterflies) must not exceed 20 litres.

All cars must be fitted with a restrictor fixed to the compressor housing.

All the air necessary for feeding the engine must pass through this restrictor, which must respect the following:

The maximum internal diameter of the restrictor is 33 mm, maintained for a minimum distance of 3 mm measured downstream of a plane perpendicular to the rotational axis situated at a maximum of 50 mm upstream of a plane passing through the most upstream extremities of the wheel blades (see Drawing 254-4).

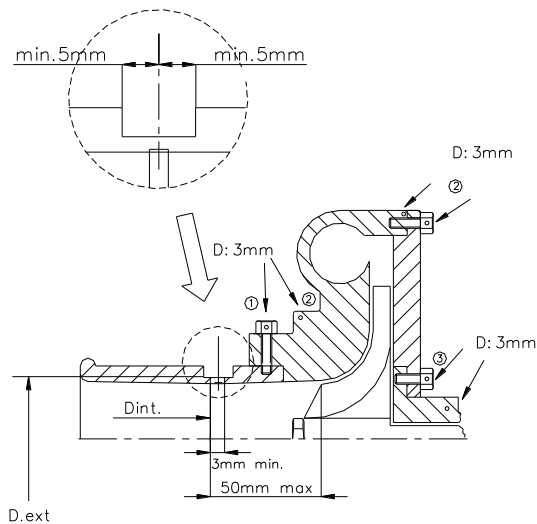

- ① trou pour bride ou bride/carter de compression
hole for restrictor/compressor housing
- ② trou pour carter de compression ou carter/flasque
hole for compressor housing or housing/flange
- ③ trou pour carter central ou carter/flasque
hole for central housing or housing/flange

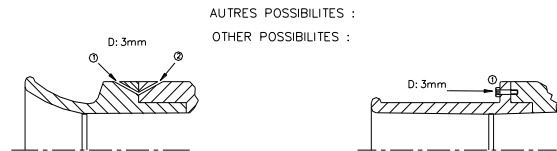

254-4

Tento priemer musí byť dodržaný bez ohľadu na teplotné podmienky.

Minimálny vonkajší priemer restriktora v jeho najužšom mieste musí byť menší ako v39 mm, a musí byť dodržaný na dĺžke 5 mm na každú stranu.

Montáž restriktora k turbokompresoru musí byť vykonaná tak, aby bolo potrebné úplne vymontovať dve skrutky z telesa kompresora, alebo restriktora, k tomu, aby sa dal restriktor oddeliť od kompresora. Prichytenie ihličkovými skrutkami nie je povolené.

Pri montáži restriktora ku kompresoru je povolené odobrať materiál zo skrine kompresora, alebo ju pridať, s jediným cieľom zaistiť uchytenie restriktora ku skriní kompresora.

Hlavy skrutiek musia byť prevŕtané, aby sa dali zaplombovať. Restriktor musí byť vyrobený z jedného kusu a môže byť prevŕtaný jedine za účelom motnáže a plombovania, ktoré sa musí urobiť medzi upevňovacími skrutkami, medzi restriktorom (alebo spojením restriktor/skriňa kompresora), skriňou kompresora (alebo spojením skriňa/príruba) a skriňou dúchadla (alebo skriňa/príruba) (pozri Obr. 254-4).

Vyváženie hriadeľa turbokompresora, vrátane kolies turbíny a kompresora je povolené.

Tlak turba : absolútny maximálny = 2.5bar

Systém vstrekovania vzduchu do výfukového potrubia : je povolený len systém homologovaný v Kit Variant Super 2000 Rally.

c) Zapaľovanie

Je povolená akákoľvek značka a typ zapaľovacích sviečok, obmedzovača otáčok a vysokonapäťového vedenia.

d) Vstrekovanie

Musia byť použité homologované vstrekače. Montáž vstrekačov a vodítkov vstrekačov môže byť upravená. Môže byť použitý len homologovaný vysokotlaký čerpadlo.

e) Riadiaca jednotka motora

Akýkoľvek elektronický systém napomáhajúci jazde je zakázaný (ABS / ASR / EPS ...).

Môžu byť použité len homologované riadiace jednotky (ECU), snímače, ovládače a systémy získavania údajov.

Len homologované riadiace jednotky a softvér riadenia motora sa môže použiť. Musia byť vybavené obmedzovačom otáčok motora, kde sú maximálne otáčky obmedzené na 8500 ot/min.

Všetky homologované snímače musia byť na vozidle unamontované.

Všetky ovládače musia byť riadené elektronickou riadiacou jednotkou.

This diameter must be complied with, regardless of the temperature conditions.

The external diameter of the restrictor at its narrowest point must be less than 39 mm, and must be maintained over a distance of 5 mm on each side.

The mounting of the restrictor onto the turbocharger must be carried out in such a way that two screws have to be entirely removed from the body of the compressor, or from the restrictor, in order to detach the restrictor from the compressor. Attachment by means of a needle screw is not authorised.

For the installation of this restrictor, it is permitted to remove material from the compressor housing, and to add it, for the sole purpose of attaching the restrictor onto the compressor housing.

The heads of the screws must be pierced so that they can be sealed.

The restrictor must be made from a single material and may be pierced solely for the purpose of mounting and sealing, which must be carried out between the mounting screws, between the restrictor (or the restrictor/compressor housing attachment), the compressor housing (or the housing/flange attachment) and the turbine housing (or the housing/flange attachment) (see Drawing 254-4).

The balancing of the turbocharger shaft, including the turbine and compressor wheels, is allowed.

Turbo pressure: maximum = 2.5b absolute.

System for injecting air into the exhaust manifold: only the system homologated in the Super 2000 Rally Kit Variant is authorised.

Ignition

The make and type of the spark plugs and ignition coils, rev limiter and leads are free.

Injection

The homologated injectors must be used.

The mountings of the injectors and the injector rail may be modified.

Only the homologated high pressure pump may be used.

Engine electronic control system

Any electronic driving aid system is prohibited (ABS / ASR / EPS...).

Only the homologated electronic control unit (ECU), and actuators, and data acquisition systems may be used.

The homologated ECU and engine control software must be used. They must be fitted with an engine rev. limiter, maximum engine revs being limited to 8500 rpm.

All homologated sensors must be fitted in the car.

All actuators must be controlled by the ECU.

V prípade zapisovania údajov systémom nezávislým od elektronickej riadiacej jednotky musí mať tento systém, samostatný zväzok káblov, ktorý môže byť pripojený k hlavnému zväzku len viazacími káblíkmi a zdrojový kábel spoluzapojený do modrej svorky.

Je povolený systém zapisovania údajov pre team, ale sú povolené len nasledujúce snímače ::

-- teplotný snímač (termistor, termočlánok, infračervený) ;

- snímač statického tlaku ;

Snímače rozdielu tlaku na meranie rýchlostí vozidla sú zakázané.

- rotačný snímač rýchlosti (Hallow efekt, indukčný) ;

- merač zrýchlenia;

- gyroskopy ;

- prepínače ;

- potenciometrické snímače lineárneho, alebo uhlového posunutia ;

- 3 kontroly preťaženia (vrátane jedného na odpojenie motora pri radení prevodov) pod podmienkou, že nie sú na hnacom ústrojenstve;

- LVDT snímač posunutia.

Prenos údajov rádiom a/alebo telemetriou je zakázaný.

V prípade nezávislého navigačného systému sa dajú zľúčiť funkcie "tripmaster" –a s Riadiacou jednotkou motora (ECU), a pripojiť ich na prístrojovú dosku spolujazdca

Bez ohľadu kde sú umiestnené, optické snímače na meranie rýchlosti vozidla sú zakázané.

f) Filter vzduchu

Filter vzduchu, vrátane krabice filtra a pretlakovej komory je ľubovoľný.

Použitie kompozitného materiálu je povolené pod podmienkou, že je ohňovzdorný.

Všetok vzduch dodávaný motoru musí prechádzať cez tento filter

Filter vzduhu spolu s krabicou môže byť odstránený, presunutý do motorového priestora, alebo nahradený iným pozri Obr. 255-1).

In case of use of a data acquisition system independent of the ECU, it must have an independent loom, and can be connected to the main loom only by a communication line and a power supply line grouped together in a blue connector.

A team data recording system is authorised, but only the following sensors are allowed:

- temperature sensors (thermistance, thermocouple, infrared);

- static pressure sensors;

Pressure difference sensors for measuring the speed of the vehicle are prohibited.

- rotation speed sensors (Hall effect, inductive);

- accelerometers;

- gyroscopes;

- switches;

- linear or angular potentiometric displacement sensors;

- 3 strain gauges (including the one for engine cut-off on the gear change control), provided that they are not on the drive train;

- LVDT displacement sensors.

The transmission of data by radio and/or telemetry is prohibited.

In place of the independent navigation system, it is possible to integrate the "tripmaster" functions into the engine control unit (ECU) and connect the latter with the co-driver's dashboard.

No matter where they are placed, optical sensors for measuring the speed of the vehicle are prohibited.

Air filter

The air filter, including the filter box and the plenum chamber, is free.

The use of composite material is authorised, provided that it is fire-retardant.

All the air admitted to the engine must pass through this air filter.

The air filter along with its box may be removed, moved in the engine compartment or replaced by another (see Drawing 255-1).

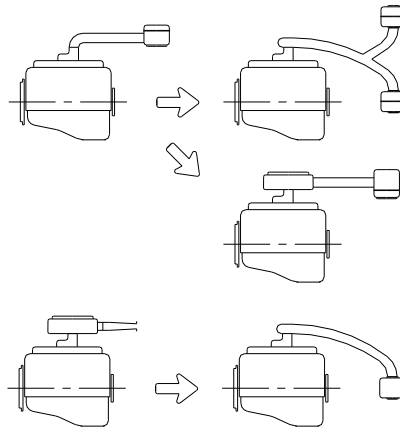

255-1

Okrem toho, ak je prívod vzduchu pre vetranie priestoru pre posádku v rovnakej oblasti ako prívod vzduchu k motoru, musí byť táto oblasť, pre prípad požiaru, oddelená od filtra vzduchu.

Potrubié medzi vstupom a filtrom je ľubovoľné.

Furthermore, if the air intake ventilating the driving compartment is in the same zone as the air intake for the engine, this zone must be isolated from the air filter unit, in case of fire.

The piping between the intake and the filter is free.

5.1.2 Chladiaci systém

Termostat je ľubovoľný, ako ja systém a teplota pri ktorej sa zapne ventilátor

Zátka chladiča a systém jej uzamykania je ľubovoľný.

Chladič a jeho uchytenie, ako aj mriežky a prívod vzduchu k chladiču sú ľubovoľné pod podmienkou, že sú uchytené na pôvodnom mieste bez úprav karosérie.

Pôvodné expanzné nádoby môžu byť nahradená inými, pod podmienkou, že objem nových nádob nepresiahne 2 litre a že sú umiestnené v motorovom priestore.

Cooling system

The thermostat is free as is the control system and the temperature at which the fan cuts in.

The radiator cap and its locking system are free.

Provided that they are fitted in the original location without any modification to the bodywork, the radiator and its attachments are free, as are the screens and the air cooling lines upstream of the radiator.

The original expansion chambers may be replaced by others, provided that the capacity of the new chambers does not exceed 2 litres and that they are placed in the engine compartment.

Potrubie chladiacej kvapaliny mimo bloku motora a ich príslušenstvo je ľubovoľné.

Môžu byť použité potrubia rozdielneho materiálu a/alebo priemeru

Ventilátor musí byť homologovaný.

Vzdialenosť medzi zadnou stenou činnnej plochy chladiča a zadnou časťou lopatiek ventilátora musí vždy byť maximálne 150mm.

Medzi činnú plochu chladiča a chladiaci ventilátor môže byť vložené potrubie.

System rozprašovania vody je zakázaný.

5.1.3 Mazanie

a) Olejové čerpadlo

Olejové čerpadlo a jeho jeho systém musí byť homologované. Ozubenie a vnútro čerpadla je ľubovoľné.

Prietokový pomer môže byť vzhľadom k pôvodnému čerpadlu zväčšený (meria sa pri rdaných otáčkach motora).

Domček a umiestnenie čerpadla musí byť pôvodné, ale vnútro domčeka môže byť zmenené.

Montáž napínania reťaze olejového čerpadla je povolená.

b) Chladiče oleja

Chladiče oleja a ichprepojenia sú ľubovoľné pod podmienkou, že nevyvolajú žiadnu zmenu karosérie a sú namontované v obvode karosérie.

c) Olejová vaňa

Olejová vaňa musí byť sériová, alebo homologovaná v rozšírení Super 2000 Rally.

Montáž priečok v olejovej vane je povolená.

Olejová vaňa môže byť zvonku zosilnená pridaním materiálu pod podmienkou, že tento materiál je rovnakého typu, kopíruje tvar originálu a je sním v kontakte.

Medzi rovinu tesnenia olejovej vane a blok motora môže byť namontovaný deflektor oleja pod podmienkou, že vzdialenosť oddeľujúca roviny spojenia nevzrastie o viac ako 6 mm.

Ak má pôvodný motor deflektor, môže byť tento odstránený.. V prípade motora so suchou vaňou, táto musí byť homologovaná a umiestnená v motorovom priestore

d) Olejový filter

Montáž olejového filtra, alebo patróny v pracovnej polohe je povinná a celý olejový prietok musí prechádzať týmto filtrom, alebo patrónou-

Filter, alebo patróna sú ľubovoľné.

e) Mierka oleja

Mierka oleja je ľubovoľná pod npodmienkou, že je po celý čas prítomná a nemá inú funkciu.

f) Olejový okruh

Odlučovač vzduchu z oleja sa môže namontovať mimo motor (minimálneho objemu 1 liter) podľa Obr.255-3

V prípade suchej olejovej vane sa môžu dodať dva ventily do nasávacej časti motora.

Jedinou funkciou týchto ventilov je obmedziť vákuum, ako aj tlak v motore.

Môže byť doplnené vonkajšie olejové potrubie na mazanie turbokompresora.

Zahŕňa to aj dodatočný filter a kontrolný ventil.

The liquid cooling lines external to the engine block and their accessories are free.

Lines of a different material and/or diameter may be used.

The radiator fans must be homologated.

At any time, the maximum distance between the rear face of the radiator core and the rearmost part of the cooling fan blades is 150 mm.

A duct may be fitted between the radiator core and the cooling fan.

Any water spraying system is prohibited.

Lubrication

Oil pump

The oil pump must be homologated as well as its system.

The gearing and the internal parts of the pump are free.

The flow rate may be increased relative to the original part (measured at a given engine speed).

The housing and the position of the pump must be original, but the inside of the housing may be machined.

The fitting of an oil pump chain tensioner is permitted.

Oil radiators

The oil radiators and their connections are free, provided that they do not give rise to any modifications to the bodywork and are situated within the perimeter of the bodywork.

Oil sump

The oil sump must be the series oil sump or the one homologated in the Super 2000 Rally extension.

The fitting of baffles in the oil sump is authorised.

The oil sump may be reinforced externally through the addition of material, provided that this material is of the same type, follows the shape of the original and is in contact with it.

An oil deflector may be fitted between the plane of the oil sump gasket and the engine block, provided that the distance separating the planes of their joints is not increased by more than 6 mm.

If the original engine has an oil deflector, it may be removed.

In the case of a dry sump, the oil tank must be homologated and must be situated in the engine compartment.

Oil filter

The fitting of an oil filter, or a cartridge, in working order is mandatory, and the entire oil flow must pass through this filter or cartridge.

The filter or cartridge is free.

Oil gauge

The oil gauge is free, but must be present at all times and have no other function.

Oil circuits

An air/oil separator may be mounted outside the engine (minimum capacity 1 litre) in accordance with Drawing 255-3.

In the case of a dry sump, it is permitted to add 2 valves on the breathing lines of the engine.

The sole purpose of these valves is to limit the vacuum, as well as the pressure, inside the engine.

External oil lines for turbocharger lubrication may be added.

This includes the addition of filters and check valves.

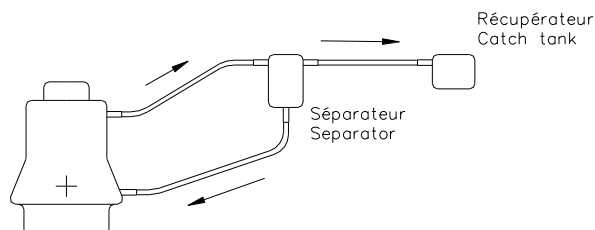

255-3

Olej musí zo záchytnej nádrže tiecť do motora len za pomoci gravitácie.

Ak je mazací systém vybavený odvetraním do ovzdušia, musí ústiť do záchytnej nádrže, ktorej objem je minimálne 1 liter..

The oil must flow from the oil catch tank towards the engine by the force of gravity alone.

If the lubrication system includes an open type sump breather, this must vent into a catch tank with a minimum capacity of 1 litre.

Táto nádrž musí byť vyrobená buď z priesvitného plastu, alebo musí mať priehľadný panel.

Ak nie, musia byť výpary späť nasaté motorom do sacieho systému.

Za účelom montáže snímača teploty mazania (prevodovka, skriňa diferenciálu a pod.) môžu byť do príslušných skríň vyvŕtané diery, alebo závitové otvory maximálneho priemeru 14 mm.

Olejové vedenie v bloku motora, alebo v hlave válcov môže byť čiastočne, alebo úplne zablokované prídavnými demontovateľnými prvkami, ktoré nie sú privarené, ani prilepené.

5.1.4 Časti motora

Opracovaná hlava válcov, blok motora a olejová vaňa musia byť homologované vo Super 2000 Rally Kit Variante.

Zváraním sa môžu opravovať nasledovné diely :

Hlava válcov, kryt hlavy válcov, blok motora, olejová vaňa, sacie a výfukové potrubie.

Zvar musí byť výhradne v opravovanej oblasti, musí dodržiavať tvar a nesmie meniť funkciu a výkon diela .

Kryt hlavy válcov musí byť homologovaný.

a) Hlava valcov

Hlava válcov musí byť homologovaná.

Materiál a hrúbka tesnenia pod hlavou válcov je ľubovoľný.

~~Minimálna výška hlavy valca môže byť znížená frézovaním (hobľovaním / brúsením) maximálne o 2 mm (bod 321c homologačného listu).~~

Vstupné a výstupné otvory v hlave válcov, ako aj otvory na vstupe do výfukového potrubia môžu byť opracované podľa Článku 255-5 Prílohy J, pokiaľ sú dodržané rozmery v homologačnom liste.

Sedlá ventilov a vodítka sú ľubovoľné, ale uhli osí ventilov musia byť zachované.

b) Kompresný pomer

Kompresný pomer nesmie presiahnuť 12,5 / 1.

Ak je vozidlo homologované s vyšším pomerom musí byť tento upravený tak, aby nepresiahol 12,5 / 1

c) Piesty

Piesty musia byť homologované vo Super 2000 Rally Kit Variante (minimálna hmotnosť uvedená vo Super 2000 Rally Kit Variante musí byť dodržaná).

Vrch a vnútro piestov môžu byť opracované kvôli nastaveniu kompresného pomeru.

Materiál piestnych krúžkov je ľubovoľný.

d) Ventily

Ventily musia byť homologované.

e) Časovanie (zdvih a pravidlá zdvihu ventilu)

Systém variabilného časovania je zakázaný. Ak je vozidlo homologované s takýmto systémom, musí byť systém znefunkčnený demontovaním, alebo zablokovaním.

Zdvih vačky musí vyhovovať Článku 326b Super 2000 Rally Kit Variantu.

Vačkový hriadeľ musí byť homologovaný vo Super 2000 Rally Kit Variante.

Kladky pohonu vačkového hriadeľa sú ľubovoľné pod podmienkou, že sa použijú pôvodné hnacie remene a/alebo reťaze, homologované vo Super 2000 Kit Variante.

Pružiny ventilov a ich misky sú ľubovoľné, ale pružiny musia byť oceľové a misky z rovnakého materiálu ako pôvodné. Vačky, vačkové bežce a váhadlá musia byť homologované v Kit Variante Suoer 2000 Rally.

Na ich nastavenie sa môžu použiť vymedzovacie podložky.

Ak pôvodné časovanie má automatické nastavovanie vôle, môže byť toto mechanicky vyradené z prevádzky .

f) Vyvažovacie hriadele

Ak má pôvodný motor vyvažovacie hriadele, môžu byť tieto hriadele a ich pohon odstránené.

g) Vodné čerpadlo

Remenica pohonu vodného čerpadla je ľubovoľná, ale musí sa použiť homologované vodné čerpadlo.

This container must either be made of translucent plastic or include a transparent panel.

If not, the vapours must be re-aspirated by the engine via the intake system.

In order to allow the fitting of lubrication temperature sensors (gearbox, differential casing, etc.), holes or threaded holes of a maximum diameter of 14 mm may be made in the respective casings.

The oil lines in the engine block and the cylinder head may be completely or partly blocked off through the addition of removable elements without weld or gluing.

Engine parts

The machined cylinder head, engine block and oil pan must be those homologated in the Super 2000 Rally Kit Variant.

It is possible to repair the following parts by welding :

Cylinder head, cylinder head cover, engine block, oil pan, intake and exhaust manifolds.

The weld must be limited strictly to the repair area, must respect the shape and must not change the function or performance of the part.

The cylinder head cover must be homologated.

Cylinder head

The cylinder head must be homologated.

The material and thickness of the cylinder head gasket are free.

~~The minimum height of the head may be reduced by planning by 2 mm maximum (Article 321e of the homologation form)~~

The intake and outlet ports in the cylinder head may be machined in conformity with Article 255-5 of Appendix J, as long as the dimensions on the homologation form are respected.

The valve seats are free, as are the valve guides, but the respective angles of the valve axes must be retained.

Compression ratio

The compression ratio must not exceed 12.5/1.

If the car is homologated with a higher ratio, it must be amended so as not to exceed 12.5/1.

Pistons

The piston must be homologated in the Super 2000 Rally Kit Variant (the minimum weight mentioned in the Super 2000 Rally Kit Variant must be respected).

The upper part and the interior of the piston may be machined for the purpose of adjusting the compression ratio.

The material of the piston rings is free.

Valves

The valves must be homologated.

Timing (lift and valve lift rule)

Variable timing systems are prohibited. If the vehicle is homologated with such a system, it must be rendered inoperative through dismantling or blocking.

The cam lift must be in conformity with Article 326b of the Super 2000 Kit Variant.

The camshafts must be homologated in the Super 2000 Rally Kit Variant.

The pulleys for driving the camshaft are free provided that the timing belts and/or chains homologated in the Super 2000 Rally Kit Variant are used.

The valve springs and their retainers are free but the springs must be made of steel and the retainers made of an identical material to the original.

The tappets, cam followers and rocker arms must be homologated in the Super 2000 Rally Kit Variant.

It is possible to use backing plates to adjust them.

If the original timing includes an automatic play recovery system, this may be neutralised mechanically.

Balancing shafts

If the original engine includes balancing shafts, these and their drive systems may be removed.

Water pump

The water pump drive pulley is free, but the homologated water pump must be used.

h) Remene, reťaze a remenice

Ak je pôvodný motor vybavený automatickým napínaním remeňa (alebo reťaze), je povolené tento mechanickým zariadením zaistiť v danej polohe.

Môžu sa pridať, alebo odstrániť napínače remeňa (alebo reťaze) pod podmienkou, že sa použijú pôvodné miesta uchytania na blok motora.

Remenica kľukového hriadeľa a pomocné hnacie remene sú ľubovoľné.

Nekonstruktívne kryty môžu byť z kompozitného materiálu.

5.1.5 Zotrvačník / kľukový hriadeľ a spojovacie tyče

Môžu byť použité len homologované diely (bez úpravy).

5.1.6 Výfukový systém

Výfukové potrubie je ľubovoľné od zberného výfukového potrubia pod podmienkou, že predpísané hodnoty hladiny hluku dané v Článku 252-3.6 FIA Prílohy J nie sú prekročené. Hrúbka rúrky výfukového potrubia musí byť väčšia, alebo rovná ako 0,9 mm, meraná na nezakrivenej časti.

Všetky vozidlá musia byť vybavené homologovaným katalyzátorom, ktorého umiestnenie je ľubovoľné. Výfukové plyny musia vždy prechádzať katalyzátorom.

Vyustenie výfukovej rúrky musí byť v zadnej časti vozidla vo vnútri obvodu vozidla a menej ako 10 cm od tohto obvodu. Poloha vyustenia môže byť vzhľadom k sériovému vozidlu pozmenená.

Prierez tlmíča výfuku, alebo katalyzátora musí byť vždy okrúhly, alebo oválny.

Je dovolená tepelná ochrana výfukového potrubia a to, buď priamo na výfukovom potrubí a/alebo na prvkoch, veľmi blízko k výfuku, a to len za jediným účelom, zabrániť prílišnému nárastu tepla.

5.1.7 Uchytenie motora

Uchytenie motora a prevodovky musí byť pôvodné, alebo homologované.

5.1.8 Štartér

Musí byť ponechaný, ale jeho značka a typ sú ľubovoľné.

Jeho umiestnenie musí byť homologované vo Super 2000 Rally Kit Variante.

5.2 Prevody

Odliatky (skriňa prevodovky a skriňa diferenciálu) sa môžu opravovať zvaráním.

Zvar musí byť výhradne obmedzený na opravované miesto, musí dodržiavať tvar a nesmie meniť funkciu a výkon dielu.

a) Prevodovka

Môžu byť použité len prevody, skrine a koncové pohony homologované v rozšírení Super 200 Rally 0 (bez akejkoľvek úpravy).

b) Predný/stredý/zadný diferenciál

Môžu byť použité len skrine a diferenciály s mechanickým obmedzovaním prešmykovania homologované v rozšírení Super 2000 Rally (bez akejkoľvek úpravy).

Diferenciál s mechanickým obmedzovaním prešmykovania je taký systém, ktorý pracuje výhradne mechanicky tzn. bez podpory hydraulických, alebo elektrických systémov.

Viskózná spojka sa nepovažuje za mechanický systém.

Akýkoľvek diferenciál s elektronickým riadením je zakázaný.

Počet a typ lamiel je ľubovoľný

c) Mazanie

Olejový chladič, ako aj systém cirkulácie oleja bez vyvíjania tlaku sú dovolené.

Za účelom montáže snímačov teploty mazania (prevodovka, skriňa diferenciálu a pod.) môžu byť do príslušných skrin vyvŕtané diery, alebo závitové otvory maximálneho priemeru 14 mm.

Belts, chains and pulleys

If the original engine is fitted with automatic belt (or chain) tensioners, it is permitted to lock them in a given position by means of a mechanical device.

The addition or removal of belt (or chain) tensioners is permitted on condition that the fixings on the original engine block are used.

The crankshaft pulley and the auxiliaries drive belts are free.

Non-structural covers may be in composite material.

Engine flywheel / Crankshaft and Connecting rods

Only homologated parts may be used (without any modifications).

Exhaust system

The exhaust system is free downstream of the turbocharger, provided that the prescribed sound levels given in Article 252-3.6 of FIA Appendix J are not exceeded.

The thickness of the pipes used for the exhaust system must be greater than or equal to 0.9 mm, measured in the uncurved parts.

All vehicles must be equipped with a homologated catalytic converter, the position of which is free. The exhaust gases must, at all times, pass through the catalytic converter.

The exit of the exhaust pipe must be situated at the rear of the car, within the perimeter of the car, and be less than 10 cm from this perimeter. The position of the exhaust exit may be modified relative to the series car.

The section of the exhaust silencers or of the catalyst itself must always be round or oval.

Exhaust system heat shielding is allowed either directly on the exhaust and/or on components in close proximity to the exhaust for the sole purpose of preventing excessive heat build-up.

Engine mountings

The engine and gearbox mountings must be original or homologated.

Starter

It must be retained, but the make and type are free.

Its location must be the one homologated in the Super 2000 Rally Kit Variant.

Transmission

It is possible to repair cast parts (gearbox casing and differential casing) by welding.

The weld must be limited strictly to the repair area, must respect the shape and must not change the function or performance of the part.

Gearbox

Only the ratios, the housings and final drives homologated in the Super 2000 Rally extension may be used (without any modification).

Front/central/rear differentials

Only the housings and mechanical limited slip differentials homologated in the Super 2000 Rally extension may be used (without any modification).

"Mechanical limited slip differential" means any system which works purely mechanically, i.e. without the help of a hydraulic or electric system.

A viscous clutch is not considered to be a mechanical system. Any differential with electronic management is prohibited. The number and the type of the plates are free.

Lubrication

Oil radiators, as well as a system for circulating the oil without generating pressure, are authorised.

In order to allow the fitting of lubrication temperature sensors (gearbox, differential casing, etc.), holes or threaded orifices of a maximum diameter of 14 mm may be made in the respective casings.

- d) **Spojka**
Môžu byť použitá len spojka homologovaná v rozšírení Super 2000 Rally (bez akejkoľvek úpravy).
Je povolené len homologované ovládanie spojky (hlavný válec).
Uvoľňovacie ložisko spojky a jeho ovládač sú ľubovoľné.
- e) **Prevody**
Spoje na strane kolesa musia byť, medzi predným a zadným, zameniteľné.
Spoje na strane diferenciálu musia byť, medzi predným a zadným, zameniteľné.
Len dĺžka pozdĺžnych a priečných hriadeľov je ľubovoľná.
- f) **Ovládanie prevodovky**
Môže byť použité len ovládanie homologované v rozšírení Super 2000 Rally.
Vedenie je ľubovoľné.
Akákoľvek úprava karosérie pre umožnenie prechodu nového ovládania prevodových stupňov je povolená len ak nezasahuje do iných bodov týchto predpisov.
Radenie prevodových stupňov musí byť mechanické
- g) **Podpery**
Podpery prevodov musia byť homologované vo Super 2000 Kit Variante.

5.3 Zavesenie

- Všetky diely zavesenia, homologované v rozšírení typu Super 2000 Rally, musia byť použité bez úprav.
- a) **Spojenia**
Spojenia môžu byť z iného materiálu, ako boli pôvodné (tzn. tvrdšie silentbloky, hliníkové, spojenia typu Uniball a pod.)
Poloha osí otáčania spojovacích bodov zavesenia k držiaku nábojov kolies a ku karosérii (alebo šasi) musí ostať zachovaná vo vzťahu k tým, homologovaným vo variante Super 2000 Rally.
- b) **Vystužovacie tyče**
Vystužovacie tyče sa môžu namontovať na montážne body zavesenia nápravy na karosérii, alebo šasi na každej strane vozidla v pozdĺžnej osi.
Vzdialenosť medzi montážnym bodom zavesenia a vystužovacej tyče nesmie byť väčšia ako 100 mm, pokiaľ je tyč priečnou konštrukciou homologovanou s bezpečnostnou klieťkou, alebo pokiaľ to je horná tyč uchytaná k zaveseniu typu McPherson, alebo podobnému.
V tom druhom prípade je maximálna vzdialenosť medzi kotviacim bodom tyče a horným otočným bodom 150 mm (Obrázky 255-2 a 255-4).
Okrem týchto bodov nesmie byť tyč namontovaná na karosériu, alebo mechanické diely..

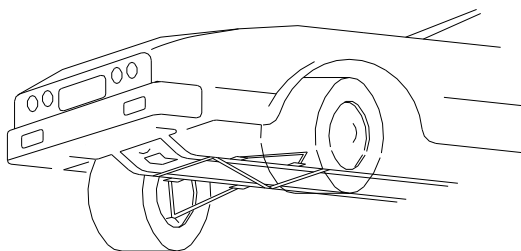

255-2

- c) **Kotviace body**
Zosilnenie kotviacich bodov dodaním materiálu je povolené pod podmienkou, že materiál kopíruje pôvodný tvar a je v kontakte s tým, ktorý sa použije

Clutch

Only the clutch homologated in the Super 2000 Rally extension may be used (without any modification).
Only the homologated clutch control system (master cylinder) is authorised.
The clutch release bearing and its actuator are free.

Transmission

The joints on the wheel side must be interchangeable between front and rear.
The joints on the differential side must be interchangeable between front and rear.
Only the length of the longitudinal and transverse shafts is free.

Gearbox control

Only the control homologated in the Super 2000 Rally extension may be used.
The linkages are free.
Any modifications to the bodywork to allow the passage of the new gearchange control are only authorised if they do not infringe any of the other points in these regulations.
Gear changes must be made mechanically.

Mountings

Transmission mountings must be homologated in the Super 2000 Kit Variant.

Suspension

All the suspension parts homologated in the Super 2000 Rally extension must be used without any modifications.

Linkages

The joints may be of a different material from the original ones (e.g. harder silent blocks, aluminium, Uniball joints, etc.).
The position of the rotational axles of the mounting points of the suspension to the wheel uprights and to the shell (or chassis) must remain unchanged in relation to those homologated in the Super 2000 Rally Variant.

Reinforcement bars

Reinforcement bars may be fitted on the suspension mounting points to the bodyshell or chassis of the same axle, on each side of the car's longitudinal axis.
The distance between a suspension attachment point and an anchorage point of the bar cannot be more than 100 mm, unless the bar is a transverse strut homologated with the safety cage, or unless it is an upper bar attached to a McPherson suspension or similar.
In the latter case, the maximum distance between an anchorage point of the bar and the upper articulation point is 150 mm (Drawings 255-2 and 255-4).
Apart from these points, this bar must not be mounted on the bodyshell or the mechanical parts.

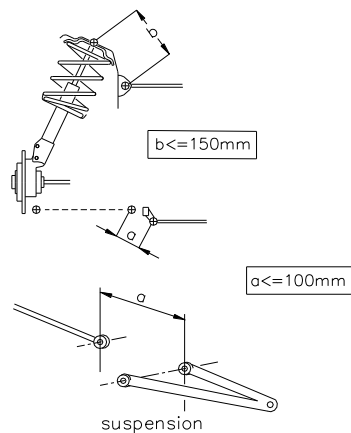

255-4

Reinforcement of anchorage points

The reinforcement of anchorage points with additional material is authorised on condition that material following the original shape and in contact with it is used.

Zosilnenia zavesenia nesmú vytvárať dutiny a nesmú umožniť spojenie dvoch oddelených dielov do jedného kusu..

d) Stabilizátory

Stabilizátory, ktoré sa dajú nastaviť z priestoru pre posádku sú zakázané.

Stabilizátory a ich kotviace body musia byť homologované vo Voliteľnom Variante Super 2000 Rally.

Za žiadnych okolností nemôžu byť stabilizátory navzájom spojené.

Stabilizátory musia byť čisto mechanického typu (žiadna časť hydraulického typu nemôže byť pripojená k stabilizátoru, alebo niektorej jeho časti).

e) Horné body zavesenia

Horné body zavesenia musia byť homologované vo Voliteľnom Variante Super 2000 Rally.

f) Pružiny

Materiál a priemer hlavnej pružiny je ľubovoľný (ale nie typ). Sedlá pružín môžu byť nastaviteľné, dokonca s možnosťou pridávania materiálu.

Závitová pružina môže byť nahradená dvomi, alebo viacerými pružinami rovnakého typu sústrednými, alebo v sérii, pod podmienkou, že sa dajú uchytiť bez ďalších úprav okrem tých, uvedených v tomto článku.

g) Tlmiče

Je dovolený len jeden tlmič na koleso.

Môžu byť použité len tlmiče a vzpery montáže Mc Pherson homologované vo Voliteľnom variante Super 2000 Rally.

V žiadnom prípade nesmú byť tlmiče spojené navzájom.

Kontrola princípu činnosti tlmičov sa vykoná nasledovne:

Pri odmontovaní pružín a/alebo torzných tyčí musí vozidlo klesnúť na koncové dorazy za menej ako 5 minút.

Plynové tlmiče sú vzhľadom na ich pracovný proces považované za hydraulické.

Ak majú tlmiče oddelené nádoby so zásobnou kvapalinou a tieto sú umiestnené v priestore pre posádku, alebo v batožinovom priestore, ktorý nie je oddelený od priestoru pre posádku, musia byť riadne upevnené a chránené.

Obmedzovače zdvihu tlmiča sa môžu dodať.

Je povolený len jeden kábel pre koleso a jeho jediná funkcia je obmedziť pohyb kolesa keď nie je tlmič stlačený.

Systémy chladenia vodou sú zakázané, pokiaľ to nie sú jednoduché a lacné systémy (musia byť homologované). Zmena nastavenia pružiny a tlmiča z priestoru pre posádku je zakázaná.

5.4 Riadenie

a) Mechanizmus riadenia (domček a hrebeň)

Môžu byť použité len diely homologované v rozšírení Super 2000 Rally (bez akejkoľvek úpravy).

Jeho umiestnenie sa, vzhľadom k sériovému vozidlu, môže zmeniť.

b) Stípiak riadenia

Môžu byť použité len diely homologované v rozšírení Super 2000 Rally (bez akejkoľvek úpravy).

c) Spojovacie tyče a kĺby riadenia

Spojovacie tyče a kĺby riadenia musia byť homologované vo Voliteľnom Variante Super 2000 Rally.

Ich spojovacie diely sú ľubovoľné, ale musia byť zo železného materiálu.

d) Posilňovač riadenia

Hnacia remenica a umiestnenie čerpadla hydraulického posilňovača riadenia (v motorovom priestore) je ľubovoľné.

Čerpadlo hydraulického posilňovača riadenia môže byť nahradené elektrickým čerpadlom posilňovača riadenia (a naopak), pod podmienkou, že toto elektrické čerpadlo je namontované na niektorom sériovom vozidle a je bežne v predaji. Toto musí byť homologované vo Voliteľnom Variante Super 2000 Rally.

The suspension reinforcements must not create hollow sections and must not allow two separate parts to be joined together to form one.

Anti-roll bars

Anti-roll bars that can be adjusted from the cockpit are prohibited.

The anti-roll bars, together with their anchorage points, must be homologated in the Super 2000 Rally Option Variant.

Under no circumstances may the anti-roll bars be connected to one another.

The anti-roll bars must be of a purely mechanical type (no part that is of a hydraulic type may be connected to the anti-roll bar or to one of its components).

Upper suspension points

The upper suspension points must be homologated in the Super 2000 Rally Option Variant.

Springs

The material and main spring dimensions are free (but not the type). The spring seats may be made adjustable even if this includes the adjunction of material.

A coil spring may be replaced with two or more springs of the same type, concentric or in series, provided that they can be fitted without any modifications other than those specified in this article.

Shock absorbers

Only one shock absorber per wheel is authorised.

Only shock absorbers and McPherson strut assembly homologated in the Super 2000 Rally Option Variant may be used.

Under no circumstances may the shock absorbers be connected to one another.

The checking of the operating principle of the shock absorbers will be carried out as follows:

Once the springs and/or the torsion bars are removed, the vehicle must sink down to the bump stops in less than 5 minutes.

With regard to their principle of operation, gas-filled shock absorbers are considered as hydraulic shock absorbers.

If the shock absorbers have separate fluid reserves located in the cockpit, or in the boot if this is not separated from the cockpit, these must be strongly fixed and must have a protection.

A suspension travel limiter may be added.

Only one cable per wheel is allowed, and its sole function must be to limit the travel of the wheel when the shock absorber is not compressed.

Water cooling systems are forbidden unless they are simple and cheap systems (they must be homologated).

Changes to the spring and shock absorber settings from the cockpit are prohibited.

Steering

Steering mechanism (housing and rack)

Only parts homologated in the Super 2000 Rally extension may be used (without any modification).

Its position may be modified relative to the series car.

Steering column

Only parts homologated in the Super 2000 Rally extension may be used (without any modification).

Connecting rods and steering joints

The connecting rods and steering joints must be homologated in the Super 2000 Rally Option Variant.

Their connecting parts are free but must be made from ferrous material.

Power steering

The driving pulley and the position (in the engine compartment) of a hydraulic power-steering pump is free.

A hydraulic power-steering pump may be replaced with an electric power-steering pump (and vice versa), provided that this electric pump is fitted on any series vehicle and is commonly on sale. This must be homologated in the Super 2000 Rally Option Variant.

Systém s elektrickým motorčekom posilňovača riadenia môže byť vymenený za hydraulický, alebo elektricko-hydraulický systém (a naopak) pod podmienkou, že tento systém je namontovaný na niektorom sériovom vozidle a je bežne v predaji a pod podmienkou, že mechanizmus riadenia (domček a hrebeň) a stĺpik riadenia sú homologované v rozšírení typu Super 2000.

e) Chladiče oleja

Chladiče oleja, ako aj systém cirkulácie oleja bez vytvárania tlaku sú povolené.

5.5 Kolesá a pneumatiky

Kompletné kolesá sú ľubovoľné pod podmienkou, že sa vmestia ko pôvodnej karosérie, tzn. že horná časť kompletneho lôdosa umiestnená zvislo nad stredom náboja kolesa musí byť zakrytá karosériou pri meraní zvislo.

Uchytenie kolesaskrutkami môže byť ľubovoľne zmenené na uchytenie šiftami a matkami.

Použitie pneumatík určených pre motocykle je zakázané.

Za žiadnych okolností nesmie zostava " ráfik/pneumatika" prekročiť šírku 9" a priemer 650 mm.

Ráfiky musia byť povinne vyrobené zo zliatiny.

* Pre Rallye na štrku sú povolené len ráfiky 6.5" x 15" alebo 7" x 15", ľubovoľného materiálu (pod podmienkou, že sú zliatinové a ich minimálna hmotnosť pre 6.5" x 15" alebo 7" x 15" je 8,6 kg.

Ak je to uvedené v Zvláštnych ustanoveniach podujatia (ako napr. pri snežných Rallye) je maximálny rozmer ráfika 5.5" x 16".

* Pre Rallye na asfalte sú povolené len ráfiky 8" x 18" materiál 8" x 18" je ľubovoľný (pod podmienkou, že sú zo zliatiny) a minimálna hmotnosť je 8.9 kg.

Uchytenie odsávania vzduchu na kolesách je zakázané.

Použitie akéhokoľvek zariadenia umožňujúceho pneumatike udržať si výkon s tlakom rovným, alebo menším ako atmosferickým je zakázané. Vnútro pneumatiky (priestor medzi ráfikom a vnútornou časťou pneumatiky) musí byť vyplnený len vzduchom.

Rezervné koleso (kolesá) nie je (sú) povinné. Ak sa však použijú musia byť bezpečne uchytené a nesmú byť v priestore pre posádku vozidla. Z ich umiestnenia nesmie vyplývať žiadna vonkajšia úprava karosérie

5.6 Brzdový systém

a) Brzdové kotúče a brzdové strmene

Môžu byť použité len brzdové kotúče homologované vo Voliteľnom variante, strmene, ručná brzda a pedále homologované vo Variante Super 2000 Rally (bez akejkolvek úpravy).

b) Brzdové obloženie

Brzdové obloženie je ľubovoľné, ako aj ich montáž (nitovanie, lepenie a pod.) pod podmienkou, že styčná plocha brzdosa nezväčší

c) Posilňovače bŕzd, regulátor tlaku brzdzenia, protiblokovací systém (obmedzovač tlaku)

V prípade, že vozidlo je vybavené posilňovačom brzdzenia toto zariadenie môže byť odpojené, odstránené, alebo nahradené homologovanou sadou z Voliteľného Variantu (VO). To isté sa týka aj protiblokovacieho systému

Keď je protiblokovací systém (ABS) odpojený, alebo odstránený je povolené použiť jeden alebo viac mechanických brzdých zadných rozvádzačov homologovaných výrobcom vo Voliteľnom Varianter Super 2000 Rally.

d) Brzdové potrubie

Brzdové potrubie môže byť vymenené za potrubie leteckého typu.

e) Zariadenie na oškrabávanie blata

Može sa pridať zariadenie, ktoré odstraňuje blato z brzdových kotúčov a/alebo kolies.

f) Hlavný brzdový valec

Hlavný brzdový valec musí byť homologovaný vo Voliteľnom Variante Super 2000 Rally.

An electric motor power-steering system may be replaced with a hydraulic or electro-hydraulic system (and vice versa), provided that this system is fitted on any series vehicle and is commonly on sale, and provided that the steering mechanism (housing and rack) and steering column are homologated in the Super 2000 extension.

Oil radiators

Oil radiators, as well as a system for circulating the oil without generating pressure, are authorised.

Wheels and tyres

Complete wheels are free provided that they may be housed within the original bodywork; this means that the upper part of the complete wheel, located vertically over the wheel hub centre, must be covered by the bodywork when measured vertically.

Wheel fixations by bolts may be freely changed to fixations by pins and nuts.

The use of tyres intended for motorcycles is forbidden.

Under no circumstances may the "rims / tyres" assembly exceed a width of 9" and a diameter of 650 mm.

Rims must imperatively be made from cast material.

* For gravel rallies, only 6.5" x 15" or 7" x 15" rims are authorised, the material of the rims is free (provided that it is cast) and the minimum weight of a 6.5" x 15" or 7" x 15" rim is 8.6 kg.

If specified in the Supplementary Regulations of the event (such as snow Rallies), the maximum dimension of the rims is 5.5" x 16".

* For asphalt rallies, only 8" x 18" rims are authorised, the material of the 8" x 18" rims is free (provided that it is cast) and the minimum weight of an 8" x 18" rim is 8.9 kg.

The fitting of air extractors on the wheels is prohibited.

The use of any device allowing a tyre to conserve its performances with a pressure equal to or lower than atmospheric pressure is prohibited. The inside of the tyre (the space included between the rim and the inside of the tyre) may only be filled with air.

Spare wheel(s) is (are) not compulsory. However if there are any, they must be securely fixed, and not installed in the space reserved for the occupants of the vehicle. No exterior modification of the bodywork must result from this installation.

Braking systems

Brake discs and brake callipers

Only the brake discs homologated in option variant, callipers, handbrake and pedals homologated in the Super 2000 Rally variant may be used (without any modifications).

Brake linings

Brake linings are free, as well as their mountings (riveted, bonded, etc.) provided that the contact surface of the brakes is not increased.

Brake servos, braking effort limiters, anti-lock braking systems (pressure limiters)

In the case of a car fitted with servo-assisted brakes, this device may be disconnected, removed or replaced with the kit homologated in Option Variant (VO). The same applies for anti-lock braking systems.

If the anti-lock braking system (ABS) is disconnected or removed, the use of one or more mechanical rear braking distributor(s) homologated by the manufacturer in the Super 2000 Rally Option Variant is authorised.

Brake lines

Brake lines may be changed for aviation type lines.

Device for scraping the mud

A device for scraping away the mud which collects on the brake discs and / or the wheels may be added.

Brake master cylinder

Master cylinders must be homologated in the Super 2000 Rally Option Variant.

5.7 Karoséria**5.7.1 Exteriér**

Dodatočné otvory na kapote motora musia byť homologované a musia byť vybavené drôtenou sieťou s okami maximálne 10 mm..

Otvory homologované s predným nárazníkom môžu byť vybavené drôtenou sieťou..

Vzduchové tvory (bez akejkoľvek úpravy homologovaných otvorov) sa môžu doplniť za nasledujúcich podmienok:

* Vzduch sa môže privádzať len ku chladenému príslušenstvu.

* Je povolený samostatný otvor pre príslušenstvo.

* Maximálny vnútorný priemer každého otvoru je 120 mm a otvor musí mať okrúhly tvar

Zosilnenie odpružených dielov šasi a karosérie dodatočnými dielami a/alebo materiálom je povolené za nasledovných podmienok:

Tvar zosilňujúceho dielu/materiálu musí kopírovať povrch zosilňovaného dielu, mať podobný tvar a mať minimálnu hrúbku, meranú od povrchu pôvodného dielu :

- 4 mm pre oceľové diely,
- 12 mm diely z hliníkových zliatin.

Pri dieloch karosérie musí byť zosilňovací diel/materiál na ploche, ktorá nie je viditeľná vonku.

Vystužujúce rebrá sú povolené, ale vytváranie dutín je zakázané.

Vystužovací diel nesmie mať žiadnu inú funkciu ako zosilňovať a jeho hrúbka musí byť stála.

Kryty nábojov kolies musia byť odstránené.

Je povolené ohnúť oceľové okraje, alebo zmenšiť plastické okraje blatníkov, ak zasahujú do vnútra priestoru pre koleso. Plastové zvukovo izolačné diely sa môžu odstrániť z vnútorného priestoru pre koleso

Zvukovo izolačné materiály, alebo protikorózne materiály sa môžu odstrániť. Tieto časti vyrobené zo syntetických materiálov sa môžu nahradiť hliníkovými, alebo plastovými časťami rovnakého tvaru

Odstránenie vonkajších okrasných pásov kopírujúcich obrys vozidla s výškou menšou ako 55 mm je dovolené.

Môžu byť namontované ochranné kryty predných svetiel pod podmienkou, že ich jedinou funkciou je zakryť sklo a nemajú žiadny vplyv na aerodynamiku vozidla..

Na zátke palivovej nádrže môže byť ľubovoľný zamýkací mechanizmus.

Výmena líšt predných a zadných stieračov je dovolená.

Mechanizmus zadného stierača môže byť odstránený

Nádrž ostrekovača :

Objem nádrže ostrekovača je ľubovoľný a táto môže byť umiestnená v priestore pre posádku, podľa Článku 252-7.3, v batožinovom priestore, alebo v motorovom priestore.

Čerpadlo, potrubie a trysky sú ľubovoľné.

Body pre zdvíhanie môžu byť zosilnené, premiestnené a môže sa zvýšiť ich počet. Tieto zmeny sú výhradne určené pre body zdvíhania

Zdvíhač sa musí ovládať výhradne ručne (jazdcom, spolujazdcem) tzn. bez akejkoľvek pomoci systémami vybavenými hydraulickým, pneumatickým, alebo elektrickým zdrojom energie.

Uťahovačka nesmie umožniť demontáž viac ako jednej matice naraz.

5.7.2 Ochrana podvozku

Uchytenie ochrany podvozku je povolené len v Rallye pod podmienkou, že tieto sú naozaj na ochranu, dodržiávajú svetlú výšku, sú rozoberateľné a sú navrhnuté výhradne na ochranu nasledujúcich častí : motor, chladič, zavesenie, prevodovka, nádrž, prevody, riadenie, výfuk, hasiace prístroje.

Ochrana podvozku môže siahať po celej šírke vozidla od dutiny nárazníka len po os predných kolies.

5.7.3 Interiér**a) Sedadlá****Bodywork****Exterior**

Additional openings on the engine bonnet must be homologated and must be fitted with wire netting with a mesh of maximum 10 mm.

Openings homologated with the front bumper may be fitted with wire netting.

Air ducts (without any modification of the homologated openings) may be added on the following conditions:

* The air may be channelled only to cool the auxiliaries.

* A single duct per auxiliary is authorised.

* The maximum inner section of each duct must be that of a circular section of 102 mm diameter.

Strengthening of the suspended parts of the chassis and bodywork through the addition of parts and/or material is allowed under the following conditions:

The shape of the reinforcing part/material must follow the surface of the part to be reinforced, having a shape similar to it and the following maximum thickness measured from the surface of the original part:

- 4 mm for steel parts,
- 12 mm for aluminium alloy parts.

For bodywork parts, the reinforcing part/material must be on the area not visible from the outside.

Stiffening ribs are allowed but the making of hollow sections is forbidden.

The reinforcing part/material must not have any other function than that of a reinforcement and its thickness must be constant.

Hubcaps must be removed.

It is permitted to fold back the steel edges or reduce the plastic edges of the wings if they protrude inside the wheel housing.

The plastic soundproofing parts may be removed from the interior of the wheel arches.

The soundproofing material or the material for the prevention of corrosion may be removed. These elements made from synthetic materials may be changed for aluminium or plastic elements of the same shape.

The removal of external decorative strips, following the contour of the car and less than 55 mm high, is authorised.

Protective headlight covers may be fitted provided that their only function is to cover the glass, and that they have no influence on the car's aerodynamics.

Any locking system may be used for the cap of the petrol tank.

The changing of the front and rear windscreen wiper blades is authorised.

The rear windscreen wiper mechanism may be removed.

Windscreen washer tank:

The capacity of the windscreen washer tank is free, and the tank may be installed in the cockpit according to Article 252-7.3, the luggage compartment or the engine bay.

The pumps, lines and nozzles are free.

The jacking points may be strengthened, moved and increased in number. These modifications are limited exclusively to the jacking points.

The jack must be operated exclusively by hand (either by the driver, or by the co-driver), i.e. without the help of a system equipped with a hydraulic, pneumatic or electric energy source.

The wheel gun must not allow the removal of more than one nut at a time.

Underbody protections

The fitting of underbody protections is authorised in rallies only, provided that these really are protections which respect the ground clearance, which are removable and which are designed exclusively and specifically in order to protect the following parts: engine, radiator, suspension, gearbox, tank, transmission, steering, exhaust, extinguisher bottles.

Underbody protections may extend the whole width of the underside part of the front bumper only in front of the front wheel axis.

Interior**Seats**

Sú povolené len sedadlá typu FIA 8862/2009.
Materiál sedadla jazdca a spolujazdca je ľubovoľný, ale hmotnosť holej kostry sedadla (bez peny a držiakov) musí byť väčšia ako 7 kg.
Predné sedadlá môžu byť posunuté dozadu, ale nie viac ako po zvislú rovinu prechádzajúcu prednou hranou pôvodných zadných sedadiel.
Hranica predného sedadla je tvorená výškou sedadla bez opierky hlavy a ak je opierka zabudovaná do sedadla, tak najzadnejším bodom jazdcových ramien.

Zadné sedadlá môžu byť odstránené.

b) Prístrojová doska

Vybavenie pod prístrojovou doskou, ktoré nie je jej súčasťou, môže byť odstránené.
Je povolené odstrániť časť stredovej konzoly, ktorá neobsahuje kúrenie, ani prístroje (podľa Obr. 255-7).

Môže sa použiť prístrojová doska homologovaná vo Super 2000 Rally Kit Variante.

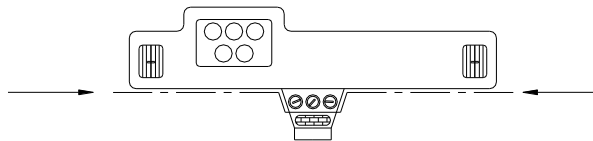

255-7

c) Dvere – bočná výplň

Centrálné zamykanie sa môže deaktivovať, alebo odstrániť.

Je dovolené odstrániť z dverí zvukovoizolačný materiál pod podmienkou, že to neupraví tvar dverí.

Je povolené odstrániť výplň dverí spolu s ich bočnou výstuhou v prípade, že bude nainštalovaný.
Bočný ochranný panel z kompozitného materiálu homologovaného vo VO Super 2000 Rally.
Za účelom montáže peny na ochranu pred bočným nárazom je povinné použiť všetko nasledujúce, homologované vo VO Super 2000 Rally :

- úprava vnútra dverí
- polykarbonátové bočné okná (vrátane zadného vetracieho okna) (minimálna hrúbka 3,8 mm). Tieto okná sa musia dať vymontovať bez použitia náradia.
- obloženie dverí (6-vrstvový karbón, alebo karbón-Kevlar). Minimálny objem peny je 60 litrov (pozri dokument nazvaný Špecifikácia pre výplň dverí 2011).

Použitie :

Povinné pre všetky vozidlá.

Zadné dvere :

Ak pôvodná konštrukcia dverí nebola upravená (odstránenie, aj keď len čiastočne, rúrok vystuženia) panel dverí môže byť z kovovej fólie minimálnej hrúbky 0,5 mm, z uhlíkových vlákien minimálnej hrúbky 1 mm, alebo z iného pevného nehorľavého materiálu minimálnej hrúbky 2 mm.

Vyššie uvedené zásady platia aj pre výplň pod zadnými bočnými oknami dvojverových vozidiel.

Minimálna výška bočnej ochrany dverí musí byť od základne po najvyššiu výšku rozperry dverí.
porte.

d) Podlaha

Koberce sú ľubovoľné a preto môžu byť odstránené.

e) Zvukovoizolačné materiály a obloženia

Je povolené odstrániť teplo a zvuk izolujúce materiály spolu s pôvodnými bezpečnostnými pásmi a kobercami.
Ostatné zvukovoizolačné materiály a obloženia :
Ostatné zvukovoizolačné materiály a obloženia môžu byť odstránené okrem tých uvedených v Článku 6.6.2.3 (Dvere) a 6.6.2.2 (Prístrojová doska).

f) Otváranie okien

Je povolené nahradiť elektrické otváranie okien ručným, alebo výklopné zadné okno pevným, ak boli tieto pôvodne k dispozícii.

Only seats of Type FIA 8862/2009 are authorised.

The material of the driver's and co-driver's seats is free but the weight of the bare shell (seat without foam or supports) must be greater than 7 kg.

The front seats may be moved backwards but not beyond the vertical plane defined by the front edge of the original rear seat.

The limit relating to the front seat is formed by the height of the seat without the headrest, and if the headrest is incorporated into the seat, by the rearmost point of the driver's shoulders.

The rear seats may be removed.

Dashboard

The trimmings situated below the dashboard and which are not a part of it may be removed.

It is permitted to remove the part of the centre console which contains neither the heating nor the instruments (according to the Drawing 255-7).

The dashboard homologated in the Super 2000 Rally Kit Variant may be used.

Doors - Side trim

The centralised door locking systems may be rendered inoperative or may be removed.

It is permitted to remove the soundproofing material from the doors, provided that this does not modify the shape of the doors.

It is permitted to remove the trim from the doors together with their side protection bars in order to install a side protection panel made from composite material, homologated in the Super 2000 Rally VO.

With the aim of installing foam to protect against lateral collisions, it is obligatory to use the following, all homologated in the Super 2000 Rally VO:

- Modification of the interior part of the door
- Polycarbonate side windows (including rear quarter panel windows) (minimum thickness 3.8 mm). It must be possible for these windows to be removed without the use of tools.
- Door trims (6-ply of carbon or carbon-Kevlar). Minimum volume of foam: 60L (see document titled: *Specification for 2011 Door foam*).

Application:

Mandatory for all cars.

Rear doors:

If the original structure of the doors has not been modified (removal, even partially, of the tubes or reinforcements), the door panels may be made from metal sheeting at least 0.5 mm thick, from carbon fibre at least 1 mm thick or from another solid and non-combustible material at least 2 mm thick.

The rules mentioned above also apply to the trim situated beneath the rear side windows of two-door cars.

The minimum height of the door's side protection panel must extend from the base of the door to the maximum height of the door strut.

Floor

Carpets are free and may thus be removed.

Sound-proofing and insulating material

The removal of all heat and sound insulating material, together with the original seatbelts and carpets, is authorised.
Other sound-proofing materials and trim: other soundproofing materials and trim, except for those mentioned under Articles 6.6.2.3 (Doors) and 6.6.2.2 (Dashboard), may be removed.

Window lifts

It is permitted to replace an electric window lift with a manual lift, or a pivoted rear window with a fixed one, if these were originally available.

V prípade vozidiel so 4, alebo 5 dverami, môže byť otváranie zadných okien nahradené zariadením, ktoré uzavrie zadné okná v zatvorenej pozíciiie.

g) Vykurovanie a klimatizácia

Elektrické vykurovanie môže byť odstránené, ale elektrické ofukovanie, alebo podobný systém musí zostať zachovaný. Klimatizácia môže byť pridaná, alebo odstránená.

h) Zadné plato

Pri dvojpriestorových vozidlách je dovolené odstrániť zadné pohyblivé plato.

i) Ďalšie doplnky

Všetky doplnky, ktoré nemajú vplyv na správanie sa vozidla, ako napr. zariadenia na zlepšenie estetického vzhľadu, alebo pohodlia sú povolené bez obmedzenia (osvetlenie, kúrenie, rádio a pod.).

V žiadnom prípade nesmú tieto doplnky zvyšovať výkon motora, alebo mať vplyv na riadenie, prevody, brzdy, alebo jazdné vlastnosti, dokonca ani nepriamym spôsobom.

Všetky ovládače musia plniť úlohu, ktorú im určil výrobca.

Môžu byť prispôsobené kvôli lepšej ovladateľnosti a dostupnosti, ako napr. dlhšia rúkoväť ručnej brzdy, dodatočná plocha na brzdovom pedáli a pod.

Nasledujúce je povolené:

1. Meracie prístroje ako napr. tachometer môžu byť namontované, alebo premiestnené a môžu mať aj rozdielnu funkciu. Takáto montáž nesmie spôsobovať žiadne nebezpečenstvo. Tachometer však nemôže byť vymontovaný, pokiaľ si to vyžadujú zvláštne predpisy podujatia.
2. Klaksón môže byť vymenený a/alebo pridaný ešte jeden v dosahu posádky.
Na uzavretej ceste nie je klaksón povinný .
3. Uzatvárací mechanizmus ručnej brzdy môže byť odstránený aby sa dosiahlo trvalé odomknutie("fly-off ručná brzda").
4. Volant je ľubovoľný.
Uzamýkací mechanizmus volantu proti odcudzeniu vozidla môže byť odpojený.
Rýchlo uvoľňovací mechanizmus musí pozostávať z príruby súosej k osi volantu natretý žltou metalizovanou farbou, alebo iným žltým stálym povlakom a namontovaný na stĺpiku riadenia za volantom.
Tento uvoľňujúci mechanizmus sa musí ovládať posunom príruby pozdĺž osi volantu.
Pravostranné a ľavostranné riadenie je povolené pod podmienkou, že pôvodné vozidlo a upravené vozidlo sú mechanicky zhodné a funkcia dielov, ktoré ostali je zhodná s tou, ktorú určil výrobca
5. Dodatočné oddelenia sa môžu doplniť do odkladacej skrinky a do dverí pod podmienkou, že použijú pôvodné panely.
6. Izolačný materiál, na ochranu posádky a dielov pred požiarom, alebo teplom, sa môže pridať k existujúcim prepážkam

5.7.4 Aerodynamické zariadenie

Zadné aerodynamické zariadenie musí byť úplne obsiahnuté v prednom premietnutí vozidla bez spätných zrkadiel.

5.8 Elektrický systém

- a)** Nominálne napätie elektrického systému, vrátane obvodu zapalovania, musí zostať zachované.
Je povolené pridať relé a poistky do elektrického obvodu, ako aj natiahnutie, alebo pridanie kabeláže.
Elektrické káble a ich izolácia sú ľubovoľné

b) Batéria

Značka a typ batérie.

Značka, kapacita a batériové káble sú ľubovoľné.

Batéria musí byť suchá.

Nominálne napätie musí byť rovnaké, alebo nižšie, ako pri štandardnom produkčnom vozidle.

In the case of cars with 4 or 5 doors, the lift mechanism for the rear windows may be replaced with a device that locks the rear windows in the closed position.

Heating system and air-conditioning

The original heating system may be removed but an electric demist system or similar must be retained.

The air-conditioning system may be added or removed.

Rear shelf

It is permitted to remove the movable rear shelf in a two-volume car.

Additional accessories

All those which have no influence on the car's behaviour, for example equipment which improves the aesthetics or comfort of the car interior (lighting, heating, radio, etc.), are allowed without restriction.

In no case may these accessories increase the engine power or influence the steering, transmission, brakes, or roadholding, even in an indirect fashion.

All controls must retain the role laid down for them by the manufacturer.

They may be adapted to facilitate their use and accessibility, for example a longer handbrake lever, an additional flange on the brake pedal, etc.

The following is allowed:

Measuring instruments such as speedometers etc. may be installed or replaced, and possibly have different functions. Such installations must not involve any risk. However, the speedometer may not be removed if the supplementary regulations of the event prevent this.

The horn may be changed and/or an additional one added, within reach of the passenger.

The horn is not compulsory on closed roads.

The handbrake locking mechanism may be removed in order to obtain instant unlocking (fly-off handbrake).

The steering wheel is free.

The locking system of the anti-theft steering lock may be rendered inoperative.

The quick release mechanism must consist of a flange concentric to the steering wheel axis, coloured yellow through anodisation or any other durable yellow coating, and installed on the steering column behind the steering wheel.

The release must be operated by pulling the flange along the steering wheel axis.

Left-hand drive versions and right-hand drive versions are authorised, provided that the original car and the modified car are mechanically equivalent and that the function of the parts remains identical to that defined by the manufacturer.

Additional compartments may be added to the glove compartment and additional pockets in the doors, provided that they use the original panels.

Insulating material may be added to the existing bulkheads to protect the passengers from fire.

Aerodynamic devices

The rear aerodynamic device must be entirely contained within the frontal projection of the car without its rear-view mirrors.

Electrical system

The nominal voltage of the electrical system including that of the supply circuit of the ignition must be retained.

The addition of relays and fuses to the electrical circuit is allowed as is the lengthening or addition of electric cables.

Electric cables and their sleeves are free.

Battery

Make and type of battery:

The make, capacity and cables of the battery (ies) are free.

The battery must be a dry battery.

The nominal voltage must be the same or lower than that of the standard production car.

Počet batérií daný výrobcom musí ostať zachovaný

Umiestnenie batérie (batérií) :

Umiestnenie je ľubovoľné.

Ak je batéria umiestnená v priestore pre posádku, musí byť za základňou sedadla jazdca, alebo spolujazdca.

Uchytenie batérie :

Každá batéria musí byť bezpečne uchytená a kladný pól musí byť chránený.

Ak je batéria premiestnená z pôvodného miesta musí byť prichytená ku karosérii použitím kovovej podložky dvomi kovovými izolovanými svorkami uchytenými do podlahy skrutkami a maicami.

Pre uchytenie týchto svoriek sa musia použiť kovové skrutky s priemerom najmenej 10 mm a pod každou skrutkou musí byť platnička s hrúbkou minimálne 3 mm a s plochou minimálne 20 cm² zo spodu karosérie.

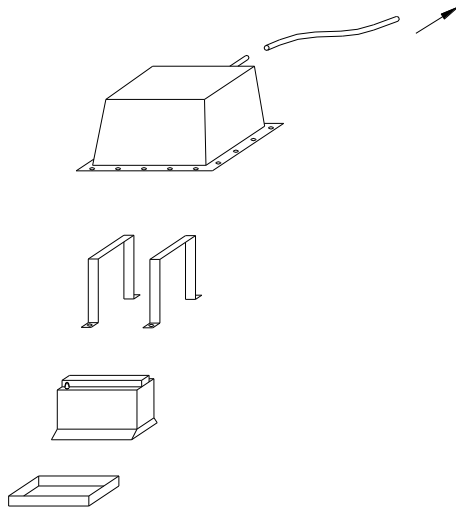

255-10

c) **Generátor a regulátor napätia**

Musí byť použitý pôvodný, alebo homologovaný alternátor.

Hnací systém generátora sa nesmie upravovať.

Generátor a regulátor napätia sa môžu vpremiestniť, ale musia ostať vo svojom pôvodnom priestore (motorovom a pod...)

d) **Osvetlenie - signalizácia**

Všetky zariadenia osvetlenia a signalizácie musia vyhovovať zákonom krajiny, v ktorej sa podujatie koná, alebo medzinárodným dohodám o cestnej doprave.

Berúc toto na vedomie môže byť umiestnenie smeroviek, denných svetiel a parkovacích svetiel upravené, ale pôvodné otvory musia byť utesnené.

Značka zariadenia svetiel je ľubovoľná.

Svetelné zariadenia, ktoré sú súčasťou štandardného vybavenia sú tie, ktoré stanovil výrobca a musia vyhovovať funkcii, ktorú stanovil výrobca pre príslušný model.

Pôvodné čelné svetlá sa môžu nahradiť inými, ktoré majú rovnakú osvetľovaciu funkciu pokiaľ v karosérii nevznikne otvor a pôvodné otvory sa musia úplne zaslepiť.

Funkcia denných svetiel môže byť zahrnutá do predných svetiel aj keď pri pôvodných predných svetlách nebola.

Ovládací systém výklopných svetiel, ako aj zdroj jeho energie sa môže upraviť..

Úplna voľnosť je ponechaná pre sklo, reflektor a žiarovky .

Montáž prídavných predných svetiel je povolená pod podmienkou, že celkový počet predných svetiel osadených na vozidle nepresiahne 8 (nepočítajúc parkovacie, denné a bočné obrysové svetlá) a že celkový počet je párny. Môžu byť uchytené, ak je to nevyhnutné, na prednej časti karosérie, alebo na maske chladiča, ale v takomto prípade musia byť otvory vyrobené pre svetlá úplne nimi vyplnené.

The number of batteries laid down by the manufacturer must be retained.

Location of the battery(ies) :

Its location is free.

If installed in the cockpit, the battery must be situated behind the base of the driver's or co-driver's seat.

Battery fixing:

Each battery must be securely fixed and the positive terminal must be protected.

Should the battery be moved from its original position, it must be attached to the body using a metal seat and two metal clamps with an insulating covering, fixed to the floor by bolts and nuts.

For attaching these clamps, metallic bolts with a diameter of at least 10 mm must be used, and under each bolt, a counterplate at least 3 mm thick and with a surface of at least 20 cm² beneath the metal of the bodywork.

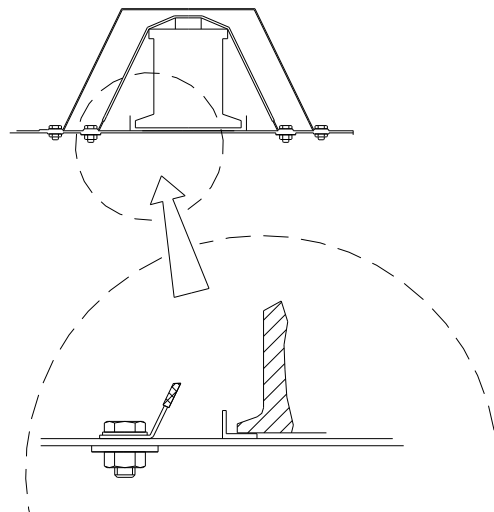

255-11

Generator and voltage regulator

The original alternator or the homologated alternator must be used.

The driving system of the generator may not be modified.

The generator and the voltage regulator may be moved but must remain in their original compartment (engine bay, etc...).

Lighting – Indicating

All lighting and signalling devices must comply with the legal requirements of the country of the event or with the International Convention on Road Traffic.

Taking this into account the location of the indicators, diurnal lights and parking lights may be modified, but the original aperture must be sealed.

The make of the lighting devices is free.

Lighting devices which are part of the standard equipment must be those laid down by the manufacturer and must comply where their functioning is concerned with what the manufacturer has laid down for the model in question.

Original headlamps can be replaced with others having the same lighting functions as long as there is no cut-out in the bodywork and the original holes are completely closed.

The diurnal lights function may be incorporated in the headlamps even if it is not included in the original headlamps.

The operating system of the retractable headlights, as well as its energy source, may be modified.

Freedom is granted with regard to the frontal glass, the reflector and the bulbs.

The mounting of additional headlights is authorised provided that the total number of headlights equipping the car does not exceed 8 (parking lights, diurnal lights and sidelights not included) and provided that the total is an even one.

They may, if necessary, be fitted in the front part of the coachwork or in the radiator grille, but such openings as needed in this case must be completely filled by the headlights.

Pôvodné predné svetlá môžu byť vyradené z prevádzky a môžu byť prekryté lepiacou páskou
Náhrada hranatých predných svetiel dvoma okrúhlymi, a naopak, je povolená, ak sú namontované na držiaky, rozmermi zodpovedajúcimi otvoru a úplne utesnené.

Montáž cúvacieho svetla je povolená, pokiaľ je to nutné zapustením do karosérie pod podmienkou, že cúvacie svetlo je zapnuté len pri zaradení spiatocky a že sú dodržané dopravné predpisy.

Ak je držiak novej poznávacej značky vybavený osvetlením, môže byť pôvodný systém (držiak a osvetlenie) odstránený. Okrem rallye nie je osvetlenie značky povinné.

Zvláštne ustanoveniapodujatia môžu uvádzať výnimky z horeuvedených predpisov

- e) Vypínače a elektrické kontrolky umiestnené na stĺpiku riadenia môžu byť, v prípade ďalších doplnkov, ľubovoľne menené vzhľadom k ich použitiu, umiestneniu a počtu.

5.9 Palivový obvod

a) Palivová nádrž

Palivová nádrž musí byť homologovaná v rozšírení Super 2000 Kit Variantu. Len takáto nádrž sa môže použiť (bez akýchkoľvek úprav). Jej umiestnenie musí byť dané rozšírením Super 2000 Rally Kit Variantu.

Medzi nádržou a priestorom pre posádku je povinný kryt neprepúšťajúci kvapaliny.

Dopĺňovanie paliva sa povinne musí vykonávať cez rýchlospojky.

b) Palivové potrubie

Palivové potrubie musí byť leteckého typu.

Montáž palivového potrubia je ľubovoľná pod podmienkou, že budú dodržané predpisy Článku 253-3 Prílohy J.

c) Palivové čerpadlá (okrem vysokotlakových čerpadiel)

Palivové čerpadlá (vrátane ich počtu) sú ľubovoľné pod podmienkou, že sú namontované vo vnútri palivovej nádrže. Do palivového obvodu sa môže dodať palivové filtre s maximálnym objemom 0,5 litra..

d) Palivový odvzdušňovací otvor

Ak je palivový odvzdušňovací otvor nutný kvôli predpisom, musí byť umiestnený do časti palivového obvodu s nízkym tlakom.

Original headlights may be rendered inoperative and may be covered with adhesive tape.

The replacement of a rectangular headlight by two circular ones, or vice-versa, fitted on a support corresponding to the dimensions of the aperture and sealing it completely is allowed.

The fitting of a reverse light is authorised, if necessary by embedding it into the coachwork, provided that it is only switched on when the reverse gear is engaged and that the police regulations are respected.

If a new registration plate support is provided for with lighting, the original system (support and lighting) may be removed.

Except in rallies, plate lighting is not compulsory.

The Supplementary Regulations of an event may give waivers to the above-mentioned prescriptions.

Circuit breakers and electrical controls fitted to the steering column may be freely changed vis-à-vis their use, position, or number in the case of additional accessories.

Fuel circuit

Fuel tank

The fuel tank must be homologated in the Super 2000 Kit Variant extension. Only this tank may be used (without any modification). Its location must be that specified in the Super 2000 Rally Kit Variant extension.

A liquid-proof shield between the tank and the occupants is mandatory.

It is mandatory that refuelling must only be carried out by means of a fast connector.

Petrol lines

The petrol lines must be of aviation quality.

The installation of petrol lines is free provided that the prescriptions of Article 253-3 of Appendix J are respected

Fuel pumps (except high pressure pumps)

Fuel pumps (including their number) are free provided that they are installed inside the fuel tank.

Petrol filters with a maximum unit capacity of 0.5 l may be added to the fuel feed circuit.

Fuel bleed port

When a fuel bleed port is imposed by the regulations, it must be mounted on the low pressure part of the fuel circuit.

Čl. 6 BEZPEČNOSŤ

Použijú sa bezpečnostné predpisy pre Skupinu N uvedené v Článku 253 Prílohy J.

SAFETY

The safety prescriptions as specified in Article 253 of Appendix J are applicable.

ART. 7 VOITURES DE TYPE WRC

7.1 Kit Carrosserie WRC

Les éléments suivants composent le kit carrosserie WRC et doivent impérativement être montés sur toutes les voitures de type WRC :

- dispositif aérodynamique avant homologué en WR
- dispositif aérodynamique arrière homologué en WR

7.2 Volant moteur

Le volant moteur homologué en WR peut être utilisé dans les conditions de l'Article 7.5.

7.3 Kit freinage

Les disques de frein et l'étrier de frein homologués en WR peuvent être utilisés dans les conditions de l'Article 7.5.

7.4 Kit vitrage

Les vitrage en polycarbonate homologués en WR peuvent être utilisés dans les conditions de l'Article 7.5.

7.5 Conditions d'utilisation

Obligatoire pour les voiture engagées par un constructeur engagé au Championnat du Monde des Rallyes.

Autre concurrent, à partir du moment où un concurrent utilise le nouvel élément, il ne doit plus utiliser l'élément précédemment homologué.

WRC TYPE CARS

WRC Bodywork Kit

The following parts make up the WRC bodywork kit and must imperatively be fitted on all WRC type cars:

- front aerodynamic device homologated in WR
- rear aerodynamic device homologated in WR

Engine flywheel

The engine flywheel homologated in WR may be used in the conditions set out in Article 7.5.

Braking kit

The brake discs and brake callipers homologated in WR may be used in the conditions set out in Article 7.5.

Glazing kit

The polycarbonate glazing homologated in WR may be used in the conditions set out in Article 7.5.

Conditions for use

Mandatory for cars entered by a manufacturer registered in the World Rally Championship.

Other competitors: from the moment a competitor uses the new part, he may no longer use the previously homologated part.

7-6 Zber dát
Zber dát je ľubovoľný.

Data acquisition
~~The data logger is free.~~

ÚPRAVY PLATNÉ OD 01.01.2014

MODIFICATIONS APPLICABLE ON 01.01.2014

5.1 Motor
Nominálny objem válcov vozidla v prevedení Kit (Super 2000 Rally Kit Variant) je obmedzený na maximálne 1600 cm³ (preplňované motory)

Engine
The nominal cylinder capacity of the car equipped with the kit (Super 2000 Rally Kit Variant) is limited to a maximum of 1600 cm³ (turbocharged engine).

d) Materiál
Ak je v súlade s týmito predpismi použitý kompozitný materiál, musí byť ohňovzdorný. Vonkajšia plocha dielu musí mať dodržať prijímaciu hladinu V0 normy US "UL94" (ohňovzdorná kapacita).

Material
If a composite material is used in accordance with the present regulations, it must be fire-retardant. The external face of the part must have a V0 level of acceptance respecting the "UL94" US standard (fire-retardance capability).

5.7.1 Exteriér

Mechanizmus stierača
Motorček stierača sa môže nahradiť motorčekom pochádzajúcim z iného sériového modelu.
Poloha motorčeka stierača sa nesmie zmeniť. Mécanisme d'essuie-glace avant :

Exterior

Windscreen wiper mechanism:
The windscreen wiper motor may be replaced with a windscreen wiper motor coming from another series model. The position of the windscreen wiper motor must remain unchanged.

5.7.3 Intériér

Interior

5.7.4 Aerodynamické zariadenie
Zadné aerodynamické zariadenie musí byť úplne obsiahnuté v prednom premietnutí vozidla bez spätných zrkadiel.

Aerodynamic devices
The rear aerodynamic device must be entirely contained within the frontal projection of the car without its rear-view mirrors.

5.9 Palivový obvod

Fuel circuit

a) Palivová nádrž
Palivová nádrž musí byť homologovaná v rozšírení Super 2000 Rally Kit Variantu. Len táto nádrž sa môže použiť (bez akýchkoľvek úprav). Jej umiestnenie musí byť dané rozšírením Super 2000 Rally Kit Variantu.
Nádrž musí byť umiestnená v tesnom obale (minimálne požiadavky : GRP a Kevlarový základ, so strednou vrstvou z absorpčného materiálu, s hrúbkou steny 10 mm) ochytenom na podlahe.
Výška zostavy (nádrž + tesný obal) nesmie presiahnuť 500 mm.
Medzi nádržou a priestorom pre posádku je povinný kryt neprepúšťajúci kvapaliny.
Doplňovanie paliva sa povinne musí vykonávať cez rýchlospojky.

Fuel tank
The fuel tank must be homologated in the Super 2000 Rally Kit Variant extension. Only this tank may be used (without any modification). Its location must be that specified in the Super 2000 Rally Kit Variant extension.
The tank must be contained in a leakproof box (minimum specification: GRP+Kevlar base, with an intermediate layer of absorbent material, wall thickness 10 mm) attached to the floor.
The height of the assembly (tank + leakproof box) must not exceed 500 mm.
A liquid-proof shield between the tank and the occupants is mandatory.
It is mandatory that refuelling must only be carried out by means of a fast connector.